

Ec-déclaration d'approbation concernant la directive européen des navires de plaisance. (directive 94/25/eg du 16 juin 1994)

Fabricant: Boomsma produktie B.V.

Adresse: De Steiger 74
1351 AE Almere-Haven
Pays-Bas

Téléphone: +31 36 521 12 12

Fax: +31 36 521 12 11

Numéro de référence ec-modele controlé:
BOA-0001, BOA-0010

Organisation déclaré: ECB-0614

Adresse: Julianaweg 224A
1131 NW Volendam
Pays-Bas

Téléphone: +31 299 32 31 23

Nous déclarons, par la présente que les panneaux gebo traditionnels et flushline répondent aux exigences de la reglementation de la directive 94/25/eg du 16 juin 1994 et tenant compte des reglements concernant les bateaux de plaisance de la norme ISO 12216 sous la directive européenne concernant les navires de plaisance. Almere-Haven, le 25 avril 1996.

P. Boomsma



Panneaux de Pont Gebo traditionnels & Flushline

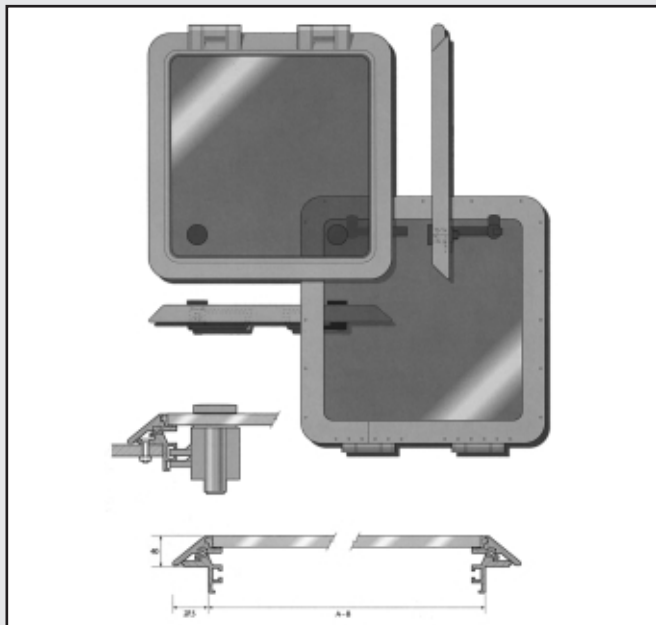

Description générale

Les Panneaux de Pont Gebo traditionnels et Flushline conviennent comme panneaux de ventilation. En cas d'accident ou d'incendie les grandes tailles peuvent servir de panneau d'évacuation. Tous les panneaux ont été étudiés pour être montés sur des bateaux à moteur ou à voile et peuvent supporter les pires conditions. Les panneaux Flushline ont été étudiés spécialement pour des bateaux à moteur. Les panneaux Gebo traditionnels sont approuvés par le Lloyds.

Toutes leurs pièces sont en matériaux résistants à la corrosion. En naviguant au large tous les panneaux doivent être fermés et verrouillés.

Instructions de pose & d'utilisation



Instructions de pose

Les panneaux doivent être posés sur un surface plane avec une tolérance d' 1 mm maximum. Le pont doit être suffisamment solide au niveau de la fixation de panneau, sinon le renforcer.

1 Découper le trou dans le pont aux dimensions de l'ouverture de panneau.

2 Vérifier que la surface est parfaitement plane et présenter le panneau sur la découpe. Si le panneau ne s'ajuste pas parfaitement ou si la surface n'est pas plane rectifier le trou ou le support.

Si le dormant est vissé sur un surface bombée le joint de caoutchouc entre le dormant et l'ouvrant pourrait ne pas assurer l'étanchéité et le panneau fuirait.

3 Placer le panneau sur l'ouverture et percer les trous de fixation (le diamètre du perçage est fonction des vis employées).

4 Nettoyer et dégraisser la surface de montage sur le pont et le dessous du dormant pour le joint (noter le type du joint utilisé).

5 Appliquer le joint sur le dessous du dormant du panneau. Utiliser un joint à base caoutchouc-butyle (**pas** de silicone ou de polyurethane qui pourrait abîmer le panneau en cas de démontage dans le futur).

6 Poser le panneau sur le trou et visser le dormant sur le pont en serrant correctement (le couple dépend des vis employées).

(Si nécessaire) régler les charnières à friction. Après plusieurs centaines d'ouverture

et fermeture il peut être nécessaire de régler les charnières à friction. Procéder de la façon suivante:

7 Ouvrir le panneau à 90°.

8 Enlever les caches noirs aux extrémités des charnières avec une tournevis. Il y a un insert dans ces caches.

9 Régler la friction à l'aide de la clef fournie. Serrer l'écrou indéserrable des deux cotés de la charnière en tournant dans le sens des aiguilles d'une montre. Il faut régler toutes les charnières du panneau.

10 Après la pose enlever le film protégeant l'acrylique.

N.B. N'utiliser que de la visserie inox.

Fiche technique

Chassis en AlMg Si 0.5

Vitrage : 666 Acrylique (PMMA)

Traitement du surface: anodisation ou peinture cuite au four

Résistance admisé: utilisation comme plan de marche (5,7N/cm²)

Température admisé : de -25° à +60° Celsius.

Utilisation des panneaux

Après avoir poussé le curseur bleu de la poignée vers l'extérieur le panneau peut être ouvert en tournant les poignées. Le panneau peut maintenant aussi être ouvert de l'extérieur. (Sur les panneaux Flushline la poignée extérieure est un option.)

En poussant le curseur bleu de la poignée vers l'intérieur le panneau est verrouillé et à l'abri des cambrioleurs.

En option un compas d'ouverture est disponible pour les panneaux Flushline, une sécurité supplémentaire contre une fermeture accidentelle.

Entretien

La charnière à friction garde le panneau ouvert dans n'importe quelle position de ce fait minimisé le risque de la fermeture indésirée.

Pour votre sécurité il est important que les charnières soient correctement réglées. Après un long usage de la poignée, l'eau pourrait s'infiltrer à travers celle-ci.

Si cela arrive enlever le curseur bleu (avec un petit tournevis) et resserrer la vis auto tarandeuse dans la poignée et remettez le curseur bleu en le poussant dans la poignée.

La durée de l'anodisation ou de la peinture sur l'aluminium a fait ses preuves depuis de nombreuses années. Néanmoins même si, l'aluminium ne demande que peu d'en-

tretien. Il est nécessaire de laver régulièrement les panneaux. Il est bon de laver les panneaux à l'eau tiède. Ajouter un peu de savon liquide pour aider le nettoyage. Rincer ensuite à l'eau propre.

N'utilisez **jamais**:

- de solution alcaline
- des acides muriatiques ou phosphoriques
- de la laine d'acier, des abrasifs, de papier de verre
- les nettoyeurs pour vitre peuvent aussi être alcalines et attaquer l'aluminium

Zones d'utilisation

Les panneaux de pont Gebo traditionnels et Flushline conviennent:

- pour être monté dans les zones II (sur le pont et le tableau arrière)
- pour les navires de catégorie A (hauturiers)

Les deux types de panneaux répondent aux normes ISO 12216.

Informations pour les commandes

Article	no. de commande
Poignée droite à verrouillage 10 mm acrylique	51650100
Poignée gauche à verrouillage 10 mm acrylique	51650200
Poignée droite à verrouillage 15 mm acrylique	51650300
Poignée gauche à verrouillage 15 mm acrylique	51650400
Joint caoutchouc R162 pour panneau traditionnel	51601620
Joint caoutchouc R102 pour panneau flushline	51601020
Cache d'extrémité de charnière D+G pour panneau 10 mm	51650770
Cache d'extrémité de charnière D+G pour panneau 15 mm	51650780
Curseur bleu	51651320
Kit de réparation pour charnière de panneau en 10 mm	51699100
Kit de réparation pour charnière de panneau en 15 mm	51699150

Ecrans moustiquaires en option.