

**EG-verklaring van overeenstemming betreffende Europese Richtlijn Plezier-
vaartuigen.** (Richtlijn 94/25/EG, van 16 juni 1994)

Fabrikant: Boomsma productie B.V.
Adres: De Steiger 74
1351 AE Almere-Haven
Nederland

Telefoon: (036) 521 12 12
Referentienummer EG-typeonderzoek:
BOA-0002, BOA-0003,
BOA-0005, BOA-0006,
BOA-0012

Aangemelde instantie: ECB-0614
Adres: Julianaweg 224A
1131 NW Volendam
Telefoon: (0299) 32 31 23

verklaart hiermede dat het Gebo patrijs-
poort voldoet aan de bepalingen van de
richtlijn (Richtlijn 94/25/EG, van 16 juni
1994), met name de voor deze plezier-
vaartuigen relevante bepalingen van ISO
norm 12216 onder Europese richtlijnen
pleziervaartuigen.

Gedaan te Almere-Haven, 25 april 1996.

P. Boomsma



Gebo patrijspoot

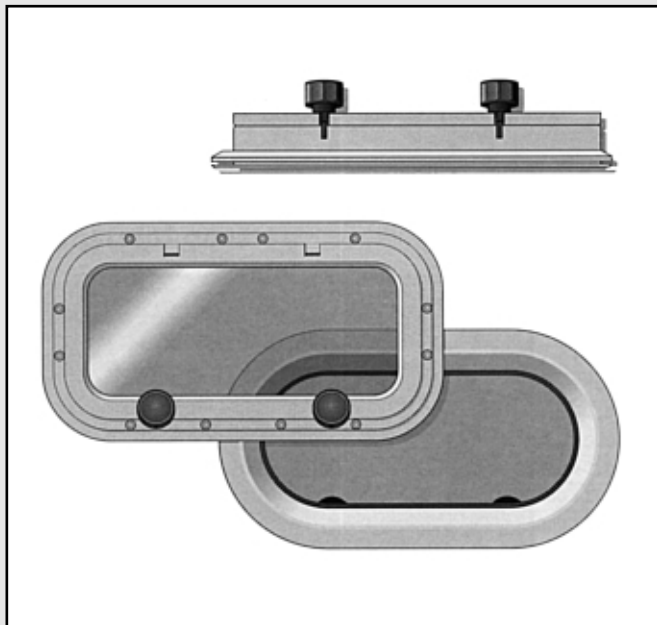

Algemene beschrijving

De Gebo poort type I, II, III is verkrijgbaar in vaste en openslaande uitvoering. De vaste poort is uitermate geschikt om in de scheepsromp te bevestigen. De Gebo poorten zijn ontworpen voor zeil- en motorschepen en kunnen onder de zwaarste omstandigheden worden gebruikt.

Alle poorten zijn vervaardigd van hoogwaardig corrosiebestendige materialen. Openslaande poorten in de romp dient men tijdens het varen te sluiten.

Montage & bedieningsaanwijzing



Montage

De standaard Gebo poort dient op een vlak oppervlak te worden gemonteerd met een maximale tolerantie van 1 mm.

Aanbevolen wordt de poort in een verticaal vlak te bevestigen zodat er geen water continu in de poort blijft staan.

De schroeven voor bevestiging worden niet standaard meegeleverd.

Afhankelijk van klemprofiel en scheepswanddikte dient men de juiste schroeflengte zorgvuldig te bepalen. (zie tabel schoeflengtes)

1 Teken het gat af met behulp van een inbouwmal en breng vervolgens het gat aan in de wand. De onderzijde van het gat dient zich minimaal 600 mm boven de waterlijn te bevinden.

2 Zorg ervoor dat het montagevlak geheel vlak is en plaats de poort in het gat. Wanneer de poort niet precies past en/of niet geheel aansluit op de wand, pas dan het montagevlak aan. Wanneer bij bevestiging het profiel wordt doorgezet, zal de poort niet voldoende afdichten.

3 Reinig en ontvet het montage oppervlak van de scheepswand ten behoeve van de afdichting (houd hierbij de specificaties van het door u gebruikte afdichtingsmateriaal aan).

4 Breng het afdichtingsmateriaal op de flens van de poort aan.

Plaats de poort in het gat en schroef het binnenprofiel en de poort aan elkaar vast. Als afdichtingsmateriaal een kit op basis van een butylrubber gebruiken (**géén** siliconen of polyurethaan, hierdoor kan bij eventuele de-montage poort en/of scheepswand beschadigen). Nastellen van scharnieren (klappoorten type II & III)

5 Om de stel-schroef te bereiken dient:

- Poort type II geheel geopend te worden.
- Poort type III gesloten te worden.

6 Stel nu de frictie af door de stel-schroef op de scharnier aan te draaien (1 per scharnier). Aanbevolen wordt alle scharnieren van de poort af te stellen.

7 Na montage folie van acrylaat verwijderen.

N.B. Voor de montage uitsluitend roestvaststaal bevestigingsmateriaal gebruiken.

Bediening van de poort

Na ontgrendeling van de poort, door middel van de handgrepen te draaien kan de poort met een draaibeweging worden geopend (geldt niet bij vaste poorten).

Onderhoud

De poort kan zonder uitsteller opengezet worden. Door dit systeem is het gevaar van dichtvallen tot een minimum beperkt. Voor uw veiligheid is het van belang dat de frictie-scharnieren (niet op poort type I) op de juiste manier zijn afgesteld (zie onder montage punt 5 & 6).

Geanodiseerd of gecoat aluminium heeft een levensduur van enkele tientallen jaren. Hoewel aluminium onderhoudsvriendelijk is, is het voor het behoud van het fraaie uiterlijk noodzakelijk de poorten regelmatig te reinigen.

Een goede methode is om bij het wassen van de poorten ook het aluminium te reinigen met water (bij voorkeur lauw). Toevoeging van een synthetisch reinigingsmiddel of vaatafwasmiddel bevordert de reinigende werking. Goed naspoelen met schoon water.

Gebruik **nooit**:

- alkalische middelen zoals soda-houdende producten
- zure producten zoals zoutzuur- of fosforzuur-houdende producten
- staalwol, schuurpapier of schuurmiddelen
- reinigingsmiddelen bestemd voor ruiten, deze kunnen nl. ook alkalische stoffen bevatten die het uiterlijk aantasten.

Veiligheid

De poort (type I vast) kan uitgerust worden met een blind. Deze blind kan de poort waterdicht afsluiten na beschadiging van het acrylaat. Deze blind heeft een Lloyds keurmerk evenals alle vaste patrijspoorten.

Technische data

Materiaal frame: AlMg Si 0.5

Beglazing: 666 acrylaat (PMMA).

Oppervlakte behandeling: geanodiseerd of gecoat in RAL kleur.

Toelaatbare temp: -25° tot 60°C.

Toepassingsgebied

De Gebo poort type I, zowel vast als klap-pend en type II & III vast zijn geschikt voor montage in alle gebieden (I,II,III,IV) op het schip (romp, spiegel, opbouw en kuipwanden).

De Gebo klap-poort type II & III zijn geschikt voor:

- Montage in gebied III & IV, (opbouw en kuipwanden) van het schip
- Gebruik voor scheepstype met ontwerpcategorie A (oceaan-waardig)

Alle typen poorten voldoen aan de ISO 12216 eisen.

Zie voor schroeflengtes de informatie op het produkt.

Bestelgegevens

Artikel	Bestelnummer
Patrijspoortknop zwart compleet	51612000
Patrijspoortknop wit compleet	51612010
Partijspoortknop zwart zonder as	51612020
Partijspoortknop wit zonder as	51612030
Afdichtrubber type I (R610)	51606100
Afdichtrubber type II (R611)	51606110
Afdichtrubber type III (R352)	51103520

Horren zijn op aanvraag leverbaar.